

Návod na údržbu

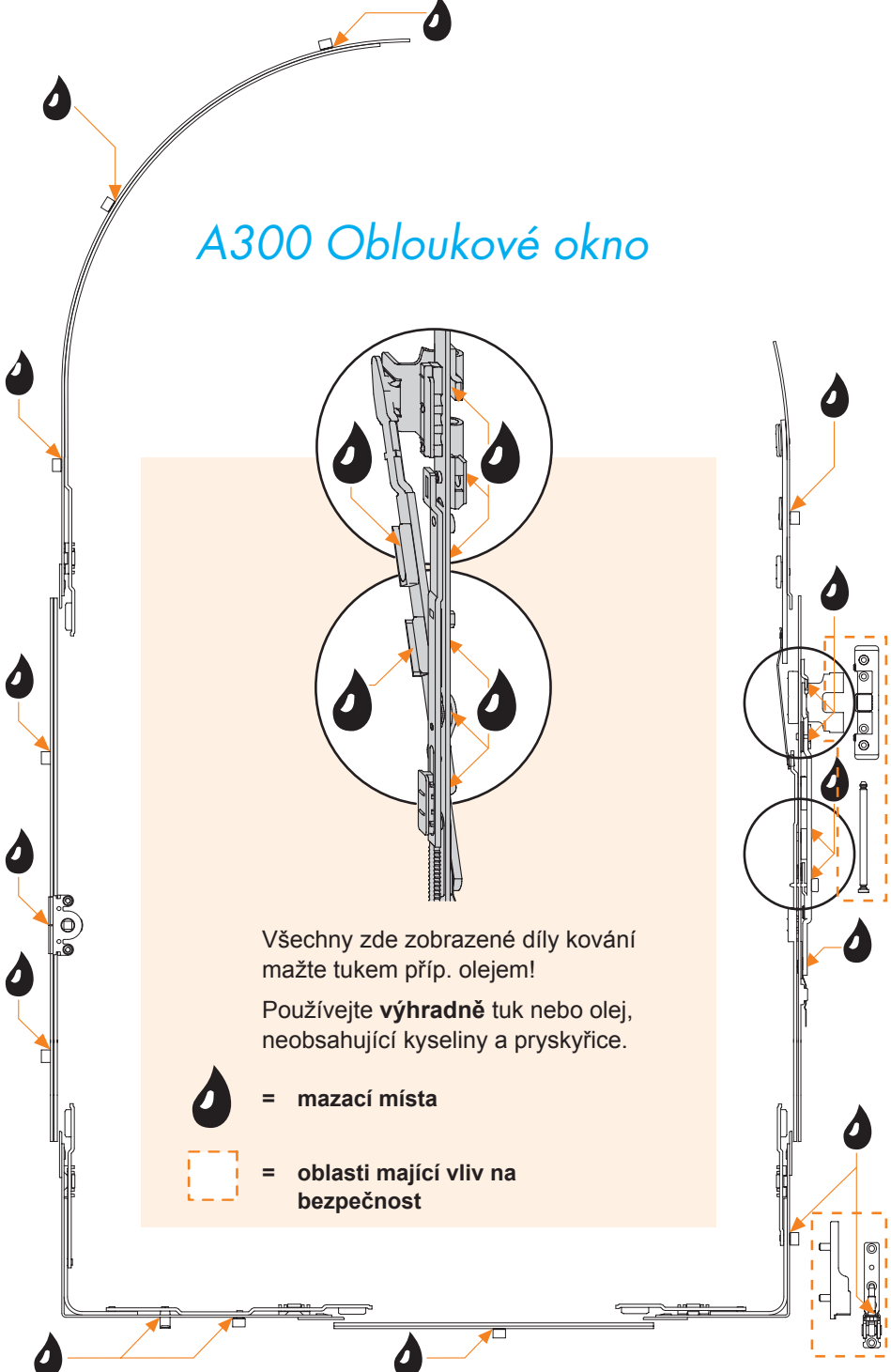

A300 Obloukové okno



Všechny zde zobrazené díly kování
mažte tukem příp. olejem!

Používejte **výhradně** tuk nebo olej,
neobsahující kyseliny a pryskyřice.



= mazací místa



= oblasti mající vliv na
bezpečnost

Důležitá upozornění pro konečné uživatele:

Vaše okna/dveře jsou vybavena vysoce hodnotným kováním SIEGENIA-AUBI. Aby zůstal zachován lehký chod a bezvadná funkce kováání musíte minimálně **jednou ročně** provádět (nechat provést) následující údržbu:

- Mazat nebo olejovat všechny pohyblivé díly a uzavírací místa (🔧), viz strana 1 a 2. Používejte **výhradně** tuk nebo olej neobsahující kyseliny a pryskyřice.
- Vyzkoušejte správnou polohu a opotřebením všech dílů kováání majících vliv na bezpečnost (🔧). Dotáhněte připevňovací šrouby, příp. vyměňte poškozené díly. Pokud nejsou panty (🔧) na Vašem okně vybavené krytkami, vyzkoušejte, zda je čep horního ložiska zasunut zdola až na doraz. Pokud čep z horního ložiska vyčnívá, zavřete nejdříve okno a zatlačte čep nahoru až na doraz.

Vaše okenní elementy čistěte pouze jemnými, pH-neutrálními čistícími prostředky v ředěném stavu. Nepoužívejte nikdy agresivní, kyseliny obsahující, čistící nebo mycí prostředky, neboť by mohly poškodit korozní ochranu dílů kováání.

Přesto dále doporučujeme pro udržení kvality povrchu po vyčištění ošetřit horní plochu kovááním olejem, neobsahujícím silikon a kyseliny, např. olejem na šicí stroje.

Pozor, při poruchách funkce kováání je nebezpečí poranění!

Pokud okenní element bezvadně nefunguje, nesmíte jej dále používat. Zabezpečte jej a nechte neprodleně opravit odbornou firmou.

Následující práce smí být prováděny pouze odbornou firmou:

- výměna dílů kováání
- vyvěšení a zavěšení křidel
- všechny seřizovací práce na kováání, obzvláště na rohových pantech, ložiskách a nůžkách viz strana 5 až 8.



Dbejte na:

Nesmí být použity **žádné** těsnící tmely, které obsahují ocet nebo kyseliny nebo které by mohly spolu s látkami na okně nebo v jeho bezprostředním okolí, tyto vytvořit.

Přímý kontakt s těsnícím tmelem, stejně tak jako s jeho výpary mohou povrchovou úpravu kování poškodit.

Při povrchové úpravě okna nebo balkonových dveří -např. při lakování nebo lazurování, je třeba všechny díly kování z této povrchové úpravy vyloučit a před jejich znečištěním chránit.

Některé klimatické podmínky způsobují „pocení“ skla, rámu a dalších dílů na okně. Pravidelné a vydatné větrání zabraňuje vzniku vlhkosti. Proto je podle používání místnosti nutné nechat okno 3 - 4 krát za den cca. 5 minut otevřené.

Ve fázi stavby musí být dodržena některá opatření, aby byly díly kování ochráněny. Vyžádejte si u Vašich výrobců oken náš leták „Opatření k ochraně okenního kování při stavění“.

Tento návod na údržbu platí podle smyslu také pro kování a typy oken, jež zde nejsou speciálně popsány.

Váš odborný poradce:

Možnosti seřizování

Práce na seřízení okna (viz strana 5 - 8) smí provádět pouze odborná firma:

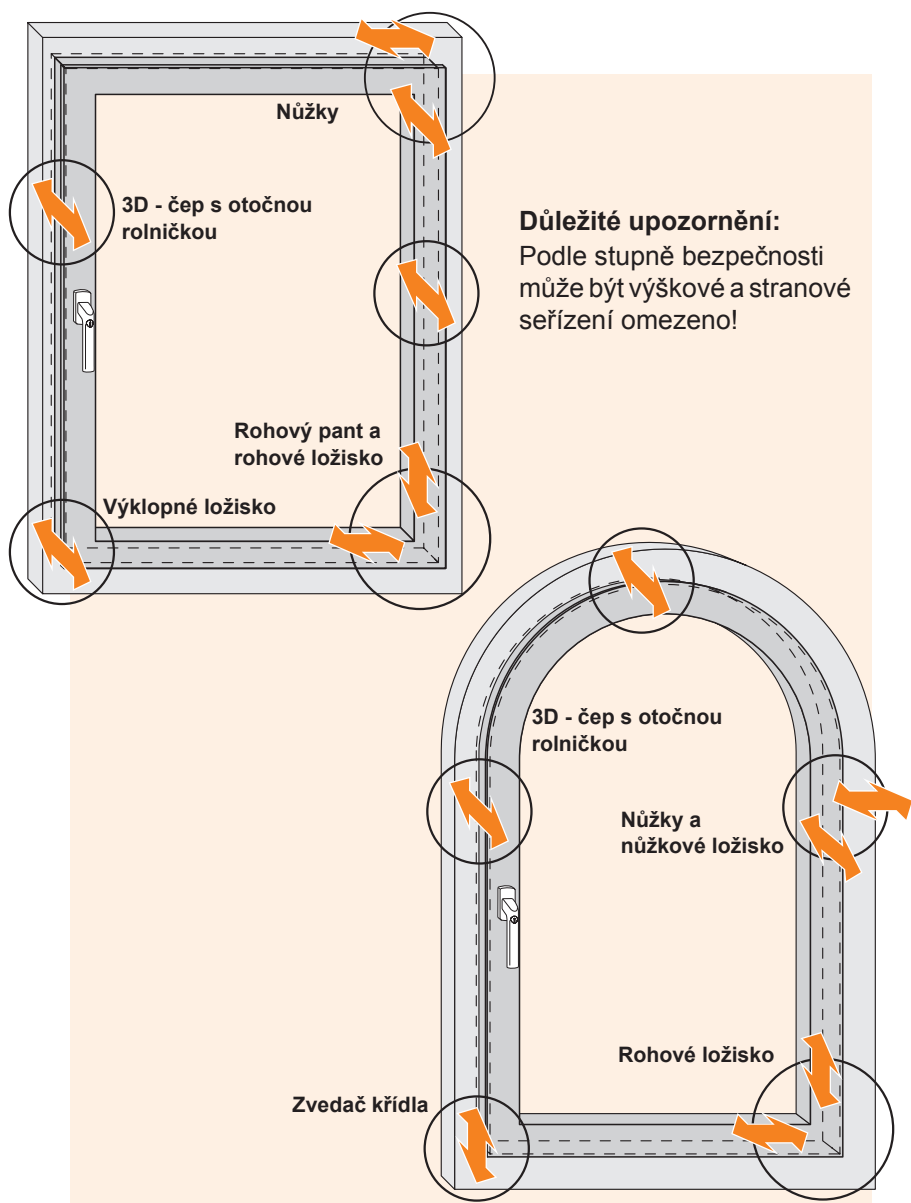

Důležité upozornění:
Podle stupně bezpečnosti
může být výškové a stranové
seřízení omezeno!

Seřizovatelné díly kování

3D - Čep s otočnou rolňičkou

Výchozí poloha

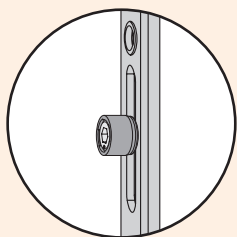

Výškové nastavení pro vyrovnání vůle v drážce:
rolňičku posunout

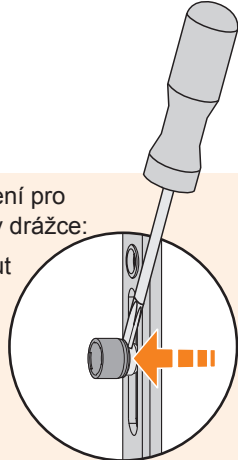

3D - Čep s otočnou rolňičkou Plastová, hliníková okna

Seřízení přitlaku křídla

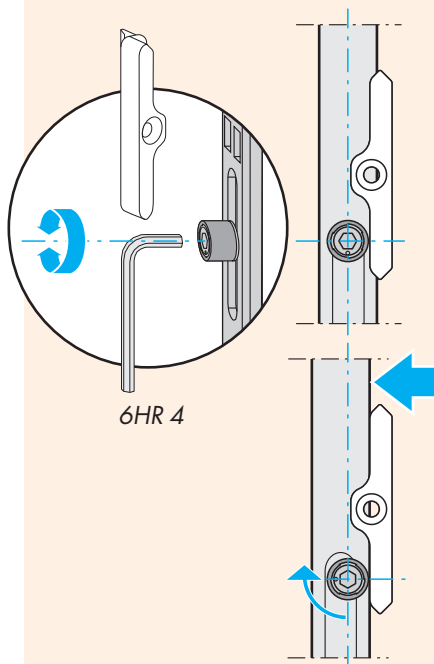

Dřevěná okna

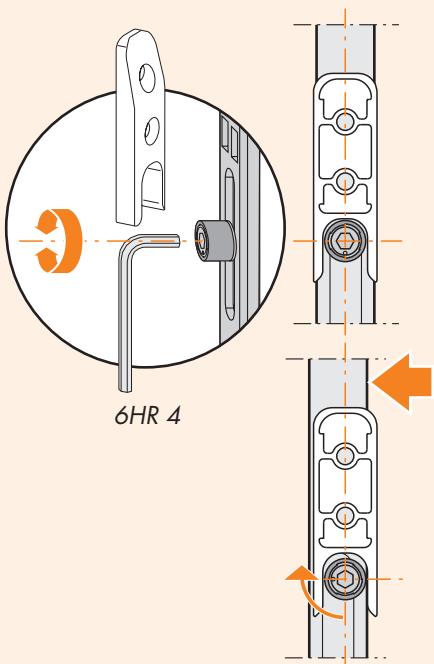

Seřizovatelné díly kování

Nůžky

Seřízení přitlaku

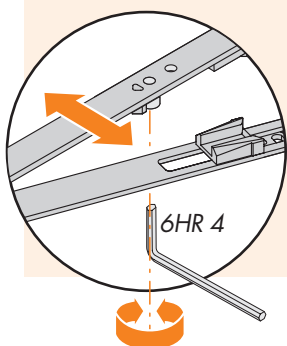

Stranové seřízení

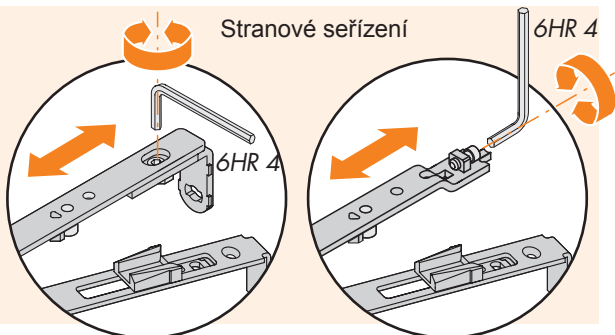

Nůžky RB (Obloukové okno)

Seřízení přitlaku

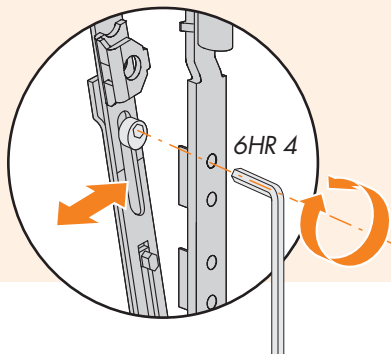

Nůžkové ložisko RB (Obloukové okno)

Stranové seřízení

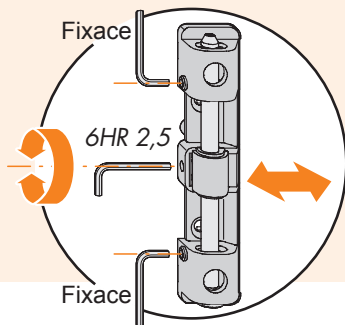

Zvedáč křídla s pojistkou proti chybné manipulaci

Seřízení výšky

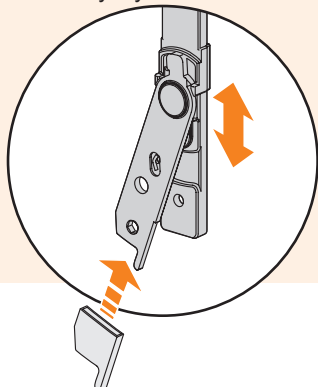

Zvedáč křídla

Seřízení výšky

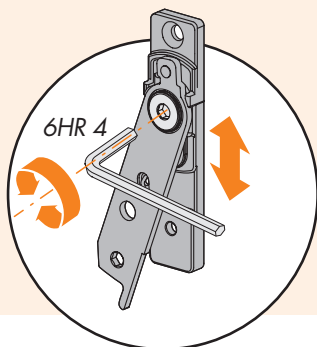

Seřizovatelné díly kování

Rohový pant

Seřízení výšky

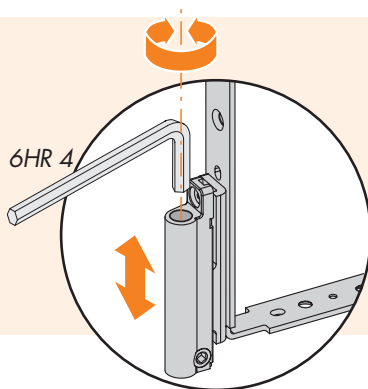

Rohové ložisko

Stranové seřízení

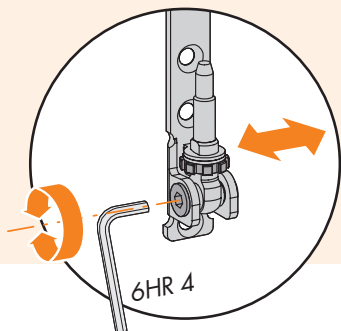

Seřízení výšky

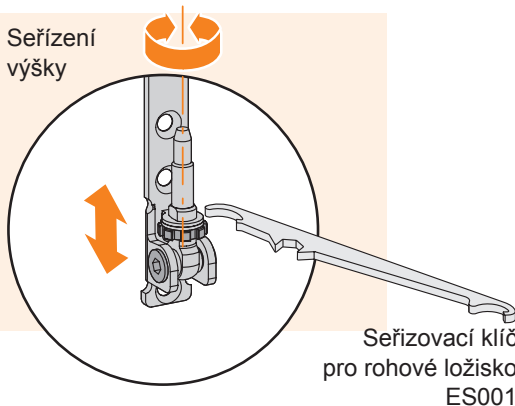

Seřizovací klíč
pro rohové ložisko
ES001

Výklopné ložisko

Seřízení přítlaku křídla

